

# CÁNCAMO GIRATORIO DE DOBLE ARTICULACIÓN

2131.37.

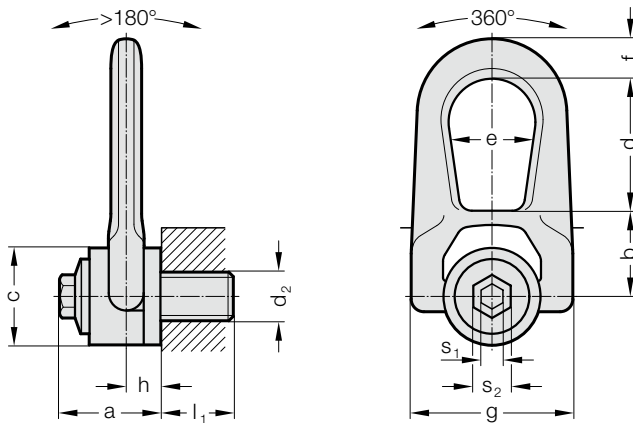

## Descripción:

El cáncamo con doble articulación ha sido especialmente desarrollado para garantizar la elevación durante la rotación. Su doble articulación permite una perfecta alineación para la recogida de la carga.

## Material:

Acero bonificado aleado con cromo-níquel de alta resistencia, Tornillos: tornillos de alta resistencia, clase de resistencia mín. 10,9, verificados al 100% contra fisuras

## Nota:

Comprobar que la superficie de atornillado sea plana; la rosca debe estar completamente enroscada. El empalme roscado en la pieza que se va a transportar debe ser apropiado para la incidencia de la fuerza.

Cada punto de enganche está dotado de un número de serie individual. Véase la información para el montaje y el desmontaje en el manual. Capacidad de carga según manual o tabla de capacidad de carga en las direcciones de tiro indicadas.

A la hora de seleccionar la disposición, asegúrese de que no pueden producirse cargas erróneas, por ejemplo si:

- no es posible la orientación libre en la dirección de tiro
- la dirección de tiro no se encuentra en la zona preestablecida

Factor de seguridad 4

## 2131.37. Cáncamo giratorio de doble articulación

Código	Capacidad de carga nominal [t]	a	d <sub>2</sub>	l <sub>1</sub>	s <sub>1</sub>	s <sub>2</sub>	b	c	d	e	f	g	h	Par de apriete de tornillos [Nm]
2131.37.005	0,1	33	M5	15	8	16	30	30	38	27	14	53	9,5	3
2131.37.006	0,2	33	M6	15	8	16	30	30	38	27	14	53	9,5	4
2131.37.008	0,5	33	M8	15	8	16	30	30	38	27	14	53	9,5	6
2131.37.010	0,9	33	M10	18	8	16	30	30	38	27	14	53	9,5	10
2131.37.012	1,3	33	M12	21	8	16	30	30	38	27	14	53	9,5	15
2131.37.014	1,8	45	M14	23	8	20	40	45	53	38	17	76	13	30
2131.37.016	2,3	45	M16	27	8	20	40	45	53	38	17	76	13	50
2131.37.018	2,3	45	M18	27	8	20	40	45	53	38	17	76	13	70
2131.37.020	2,5	45	M20	30	8	20	40	45	53	38	17	76	13	100
2131.37.022	4,5	62	M22	33	14	24	55	60	83	55	25	115	19	120
2131.37.024	5,5	62	M24	36	14	24	55	60	83	55	25	115	19	160
2131.37.027	6	62	M27	40	14	24	55	60	83	55	25	115	19	200
2131.37.030	6,3	62	M30	45	14	24	55	60	83	55	25	115	19	250

## Peso máximo a transportar con diferentes sistemas de elevación

Sistema de elevación/Disposición de los puntos de sujeción

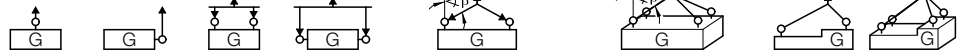

Número de tiros: 1, 1, 2, 2, 2 simétricos, 3 y 4 simétricos, 2, 3 y 4  
 Angulo del tiro/sentido de tracción: 0°, 90°, 0°, 90°, 0-45°, 45-60°, 0-45°, 45-60°, asimétricos, asimétricos

Código	Peso a transportar en t (toneladas)									
2131.37.005	0,3	0,1	0,6	0,2	0,14	0,1	0,21	0,1	0,1	0,1
2131.37.006	0,4	0,2	0,8	0,4	0,28	0,2	0,42	0,0	0,2	0,2
2131.37.008	1,0	0,5	2,0	1,0	0,7	0,5	1,05	0,5	0,5	0,5
2131.37.010	1,5	0,9	3,0	1,8	1,26	0,9	1,89	0,9	0,9	0,9
2131.37.012	1,5	1,3	3,0	2,6	1,82	1,3	2,73	1,3	1,3	1,3
2131.37.014	2,6	1,8	5,2	3,6	2,52	1,8	3,78	1,8	1,8	1,8
2131.37.016	2,8	2,3	5,6	4,6	3,22	2,3	4,83	2,3	2,3	2,3
2131.37.018	2,5	2,3	5,0	4,6	3,22	2,3	4,83	2,3	2,3	2,3
2131.37.020	2,8	2,5	5,6	5,0	3,5	2,5	5,25	2,5	2,5	2,5
2131.37.022	6,0	4,5	12	9,0	6,3	4,5	9,45	4,5	4,5	4,5
2131.37.024	6,5	5,5	13	11	7,7	5,5	11,55	5,5	5,5	5,5
2131.37.027	6,5	6,0	13	12	8,4	6,0	12,6	6,0	6,0	6,0
2131.37.030	6,5	6,3	13	12,6	8,82	6,3	13,23	6,3	6,3	6,3