

POINÇON DE DÉCOUPE DIN 9844, FORME A

220.

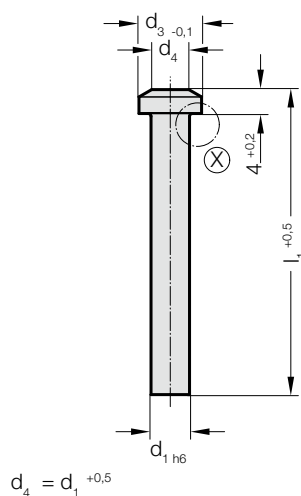
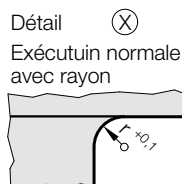

Matière :

HSS

N° de commande 220.3.

Dureté :

Corps 64 ± 2 HRC

Tête 52 ± 3 HRC

HST

N° de commande 220.4.

Dureté :

Surface ≥ 950 HV 0,3

Tête 52 ± 3 HRC

Description de la matière et d'autres matières voir au début du chapitre E.

Exécution :

Tête de poinçon matricée à chaud. Surface d'appui et corps finement rectifié en plongée.

Longueurs disponibles sur stock : 71, 90, 112 mm.

Autres longueurs et diamètres sur demande!

220. Poinçon de découpe DIN 9844, Forme A

d ₁	Gradation			l ₁	71	90	112
	d ₁	d ₃	r				
2	0,1	3,6	0,2		●	●	●
2,3	0,1	4	0,2		●	●	●
2,6	0,1	4,5	0,3		●	●	●
2,9	0,1	5	0,3		●	●	●
3,3	0,1	6	0,3		●	●	●
3,6	0,1	7	0,3		●	●	●
4,1	0,1	8	0,5		●	●	●
4,6	0,1	8,5	0,5		●	●	●
5,1	0,1	9	0,5		●	●	●
5,5	0,1	9,5	0,5		●	●	●
6	0,1	10	0,5		●	●	●
6,5	0,5	10,8	0,7		●	●	●
7,5	0,5	12	0,7		●	●	●
8,5	0,5	13	0,7		●	●	●
9,5	0,5	14,5	0,7		●	●	●
10,5	0,5	16	1		●	●	●
11,5	0,5	18	1		●	●	●
13	0,5	20	1		●	●	●
15	0,5	22	1		●	●	●

Exemple de commande :

Poinçon de découpe DIN 9844, Forme A	=	220.
Matière MAT	HSS	= 3.
Diamètre de coupe d ₁	5,5 mm	= 0550.
Longueur l ₁	71 mm	= 071
N° de commande	=	220. 3.0550. 071