

冲头 DIN 9861 CA 型

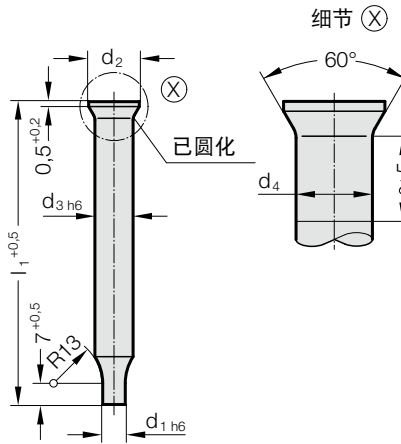

224.



材料:

HSS

订购编号 224.3.

硬度:

杆部 64 ± 2 HRC

头部 52 ± 3 HRC

HZ - TIN (HSS)

订购编号 224.0.

硬度:

杆部 表面 2300 HV 0,05

头部 52 ± 3 HRC

🗉 材料说明和其他材料见E章开头。

结构:

凸模柄部精磨。凸模头部热墩粗和回火处理。在凸模头部下面的墩粗直径 d_4 通常不得明显低于 DIN 9861 规定的额定值。

支承长度: 71 mm。

欲订购其它长度和直径时请向我公司咨询!

224. 冲头 DIN 9861 CA 型

d_1	分级	d_2	d_3	d_4	l_1
	d_1				
0,1 - 1,5	0.05	3	2	2.03	71
1,55 - 2,95	0.05	4.5	3	3.03	71

订购示例:

冲头 DIN 9861 CA 型 = 224.

材料 MAT HSS = 3.

切削刃刃直径 d_1 1.55 mm = 0155.

长度 l_1 71 mm = 071

订购编号 = 224.3. 0155. 071