

# AUSWERFERSTIFT, NITRIERT, DIN 1530-3 FORM D

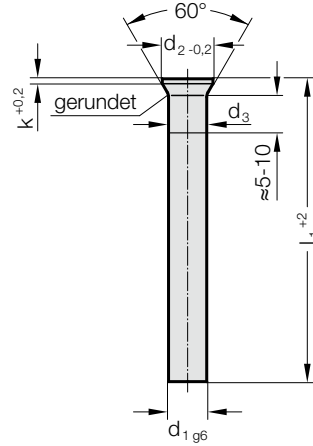

239.8.



## Werkstoff:

NWA  
 Bestell-Nummer 239.8.  
 Härte:  
 Schaft\*  $\geq 950$  HV 0,3  
 Kopf  $45 \pm 5$  HRC  
 Kernzugfestigkeit  $> 1400$  N/mm<sup>2</sup>

Werkstoffbeschreibung und andere Werkstoffe siehe am Anfang des Kapitels E.

## Ausführung:

Schaft feinstgeschliffen, nitriert.  
 Kopf warmgestaucht und angelassen.  
 Die Stauchverdickung unterhalb des Kopfes entfällt abhängig vom Herstellverfahren.

$d_3$ : Für  $d_1 < 5$  mm,  $d_3 = d_1 + 0,03$   
 Für  $d_1 \geq 5$  mm,  $d_3 = d_1 + 0,04$   
 Für  $d_1 \geq 18$  mm,  $d_3 = d_1 + 0,07$

## 239.8. Auswerferstift, nitriert, DIN 1530-3 Form D

$d_1$	$d_2$	k	$l_1$	100	125	160	200	250	315
4	5,5	0,5		●	●	●	●	●	●
5	6,5	0,5		●	●	●	●	●	●
6	8	0,5		●	●	●	●	●	●
3	4,5	0,5		●	●	●	●	●	
8	10	1		●	●	●	●	●	●
16	18	1,5		●	●	●	●	●	
10	12	1		●	●	●	●	●	●
12	14	1		●	●	●	●	●	●
14	16	1,5		●	●	●	●	●	

## Bestell-Beispiel:

Auswerferstift, nitriert, DIN 1530-3 Form D =239.8.  
 Schaftdurchmesser  $d_1$  8 mm = 0800.  
 Länge  $l_1$  100 mm = 100  
 Bestell-Nummer =239.8. 0800. 100