

GAZLI YAY, STANDART

Not:

150 bar da başlangıçtaki yay kuvveti = 1500 daN

Yedek parçalar için sipariş kodu:

2480.12.01500

Yedek parçalar için sipariş kodu: Renault

EM24.54.700 Standardı için 2480.12.01500.R

Valfsiz gazlı yay

Sipariş No (örnek): 2480.13.01500. .P

Renault EM24.54.700 Standardı için

Sipariş No (örnek): 2480.12.01500. .R

Renault EM24.54.700 standardına uygun

valfsiz gazlı yay

Sipariş No (örnek): 2480.13.01500. .R.P

1) Özel strok uzunlukları

Şu gazlı yaylarda mevcut değildir; Renault EM24.54.700 Standardında gazlı yaylar.

Kullanılan gaz: Nitrojen - N₂

Maks. dolum basıncı: 150 bar

Min. dolum basıncı: 25 bar

Çalışma sıcaklığı: 0°C / +80°C

Sıcaklığa bağlı Kuvvet artışı: ± 0,3%/°C

Önerilen Strok/dk.:

yaklaşık 15 ila 40 arası (20°C de)

Maks. piston hızı: 1,6 m/s

2480.R için: 2,0 m/s

2480.12.01500.

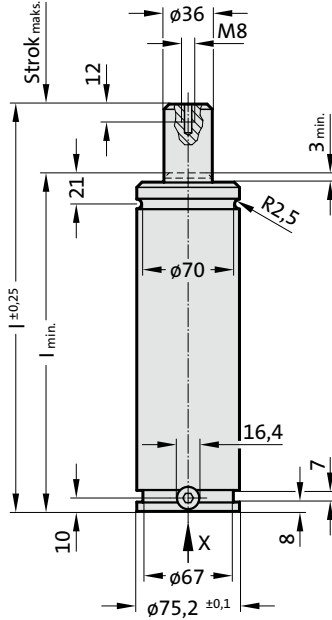

Görünüş X - Gazlı yay

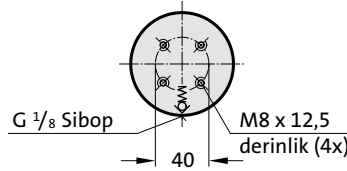

2480.12.01500.

Gazlı Yay, Standart

Sipariş No.	strok _{maks.} (s)	l _{min.}	l
2480.12.01500.013 1)	12,7	122,3	135
2480.12.01500.025	25	135	160
2480.12.01500.038	38,1	148,1	186,2
2480.12.01500.050	50	160	210
2480.12.01500.063	63,5	173,5	237
2480.12.01500.075 1)	75	185	260
2480.12.01500.080	80	190	270
2480.12.01500.088 1)	87,5	197,5	285
2480.12.01500.100	100	210	310
2480.12.01500.113 1)	112,5	222,5	335
2480.12.01500.125	125	235	360
2480.12.01500.138 1)	137,5	247,5	385
2480.12.01500.150 1)	150	260	410
2480.12.01500.160	160	270	430
2480.12.01500.175 1)	175	285	460
2480.12.01500.200	200	310	510
2480.12.01500.225 1)	225	335	560
2480.12.01500.250	250	360	610
2480.12.01500.275	275	385	660
2480.12.01500.300	300	410	710

Yay başlangıç kuvveti/Basınç miktarı

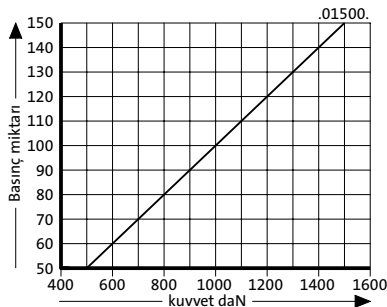

Yay kuvveti yer değişimi/Kurs artışı

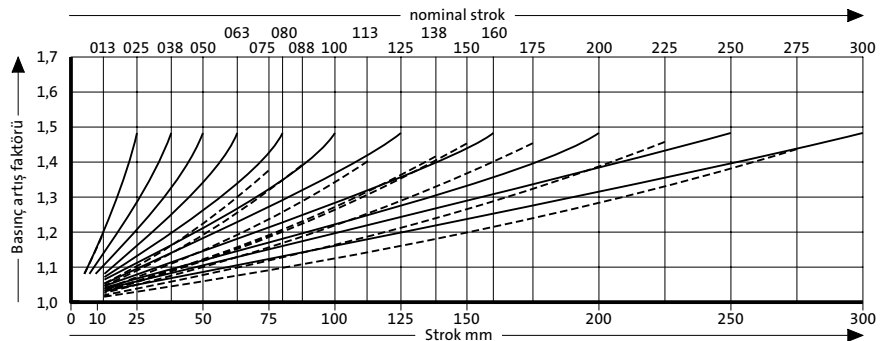

Basınç artış faktörü yer değişimini hesaba katar fakat dış etkenleri göz önünde bulundurmaz!