

SCHNEIDBUCHSE MIT BUND, DIN 9845 FORM B

261.

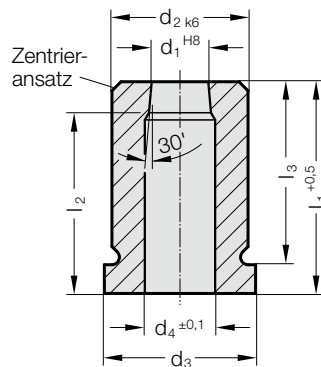

Werkstoff:

HSS
Bestellnummer 261.3.
Härte 62 ± 2 HRC

Werkstoffbeschreibung und andere Werkstoffe siehe am Anfang des Kapitels E.

Ausführung:

Durchmesser d_1 , d_2 sowie Stirnflächen geschliffen.

d_4 : Für $d_1 \leq 2$ mm, $d_4 = d_1 + 0,3$
Für $d_1 = 2,1$ mm - 4,0 mm, $d_4 = d_1 + 0,5$
Für $d_1 = 4,1$ mm - 8,0 mm, $d_4 = d_1 + 0,7$
Für $d_1 \geq 8,1$ mm, $d_4 = d_1 + 1$

Andere Durchmesser auf Anfrage.

261. Schneidbuchse mit Bund, DIN 9845 Form B

d ₁	Stufung			l ₁	20	28	l ₁	20	28
	d ₁	d ₂	d ₃						
0,5 - 1	0.1	5	7	l ₂	18		l ₃	16	
1,1 - 2	0.1	6	8		17	25		16	24
2,1 - 3	0.1	7	9		17	25		16	24
3,1 - 4	0.1	8	10		17	25		16	24
4,1 - 5	0.1	10	12		16	24		16	24
5,1 - 6	0.1	12	14		16	24		16	24
6,1 - 8	0.1	15	17		16	24		16	24
8,1 - 10	0.1	18	20		16	24		16	24
10,1 - 12	0.1	22	24		15	23		16	24
12,1 - 15	0.1	26	28		15	23		16	24
15,1 - 18	0.1	30	32			23			24

Bestell-Beispiel:

Schneidbuchse mit Bund, DIN 9845 Form B = 261.3.
 Schneiddurchmesser d_1 5.1 mm = 0510.
 Länge l_1 20 mm = 020
 Bestell-Nummer = 261.3. 0510. 020